

DŮLEŽITÉ: Před použitím si přečtěte



Provoz/Bezpečnost Instrukce

Sada rýhovacích kol



Vyžádejte si informace pro spotřebitele

Zákazníci ze zemí mimo USA

STEEPCRAFT GmbH & Co. KG An
der Beile 2
58708 Menden
Německo
Telefon: 0049-2373-179 11 60 E-mail:
info@stepcraft-systems.com

Zákazníci z USA / Kanady

Společnost STEPCRAFT Inc.
59 Field Street, zadní budova
Torrington, CT, 06790
Spojené státy
Telefon 001-203-5561856
E-mail info@stepcraft.us

**Překlad původních provozních a
bezpečnostních pokynů**

Datum: 09-05-2019

OZNÁMENÍ

Všechny pokyny, záruky a další doprovodné dokumenty mohou být změněny podle výhradního uvážení společnosti STEPCRAFT GmbH & Co. KG. Pro aktuální dokumentaci k produktu navštivte www.stepcraft.us pro zákazníky ze Severní Ameriky a Mexika popř. www.stepcraft-systems.com pro zákazníky ze zbytku světa a klikněte na záložku servis a podpora pro tento produkt.

Doporučený věk: Pro pokročilé řemeslníky od 14 let. To není hračka. USCHOVEJTE VŠECHNA VAROVÁNÍ A POKYNY PRO BUDOUCÍ POUŽITÍ.

Pokud se setkáte s jakýmkoli pochybnostmi nebo požadujete další informace, neváhejte nás kontaktovat před uvedením sady rýhovacích kol do provozu. Naše kontaktní údaje naleznete na úvodní straně tohoto návodu.

Pojem „elektrické nářadí“ ve varováních se vztahuje na kabelové napájení/napájení signálu a oscilační tangenciální nůž (OTK-3) s namontovanou sadou rylovacích kol, dále označovaných také jako „rylovací kolečko“.

Obecná bezpečnostní pravidla pro provoz rýhovací dvojkolí

Bezpečnost pracovního prostoru

OZNÁMENÍ	Udržujte pracovní prostor čistý a dobře osvětlený. Nepořádek nebo tmavé prostory vedou k nehodám.
----------	---

Osobní bezpečí

CAUTION	Buďte pozorní, sledujte, co děláte, a při práci s elektrickým nářadím používejte zdravý rozum. Elektrické nářadí nepoužívejte, jste-li unavení a/nebo pod vlivem drog, alkoholu nebo léků. Chvilka nepozornosti při práci s elektrickým nářadím může způsobit vážné zranění.
OZNÁMENÍ	Všechny osoby, které obsluhují rýhovací kotouč, si musí přečíst a plně porozumět všem příslušným bezpečnostním a provozním pokynům. Nedorozumění může vést ke zranění osob.
OZNÁMENÍ	Správně se oblečte. Nenoste volné oblečení nebo šperky. Udržujte své vlasy, oděv a rukavice mimo kmitající části, aby nemohly být zachyceny.









Použití a péče o elektrické nářadí

CAUTION	Neměňte ani nepoužívejte nástroj. Jakákoli změna nebo úprava je nesprávným použitím a může vést k vážnému zranění osob.
CAUTION	Nenechávejte běžící CNC systém a elektrické nářadí bez dozoru, vypněte napájení. Až když se CNC router nebo elektrické nářadí úplně zastaví a odpojí se od sítě, je to bezpečné.
OZNÁMENÍ	Nepoužívejte rýhovací kolečko k vytváření nelegálních nebo nevhodných předmětů.
OZNÁMENÍ	Při definování bezpečnostní výšky ve vašem CNC řídicím softwaru a polohování elektrického nářadí dejte pozor, aby stroj nekolidoval s upínacími přípravky.

Další bezpečnostní upozornění

CAUTION	V závislosti na oblasti použití stroje (soukromé nebo komerční) dodržujte platné předpisy pro bezpečnost a ochranu zdraví při práci, bezpečnost a prevenci úrazů a také předpisy pro ochranu životního prostředí.
----------------	---

Rozsah dodávky a popis komponent

Část	ks	Ilustrace	Část	ks	Ilustrace
Tělo(1)	1		Hřídel(3)	1	
Rýhovací kolečko 90° R1,5	1		Rýhovací kolečko 90° R3,0	1	
Rýhovací kolečko se západkou 0,7 mm Steg (1)	1		Rýhovací kolečko se západkou 1,1 mm	1	
Rýhovací kolečko se západkou 1,5 mm	1		Kuličkové ložisko Ø 13 x Ø 5 (2)	2	
Závitový kolík DIN(3)	1				

Použití rýhovacího kola

Vyberte vhodné rýhovací kolečko (1) pro váš materiál. Vložte kuličková ložiska (2) do rýhovacího kola na obou stranách.

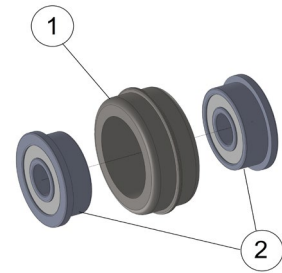

Umístěte rýhovací kolo s kuličkovými ložisky dovnitř těla (3). Protáhněte hřídel (4) tělem a rylovacím kolem. Dbejte na to, aby se vybrání hřídele nacházelo na straně závitového čepu (6). Upevněte hřídel pomocí závitového kolíku (5).

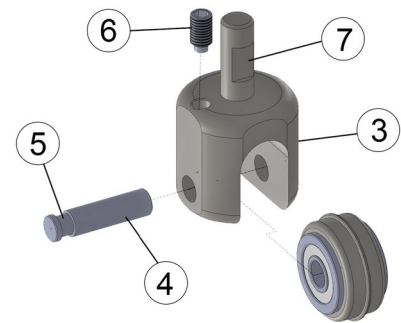

Vložte namontovanou jednotku do OTK-3. Upínací plocha Weldon (7) musí směřovat k upínacímu šroubu (8). Držte rýhovací kolečko v této poloze a zajistěte jednotku upínacím šroubem.

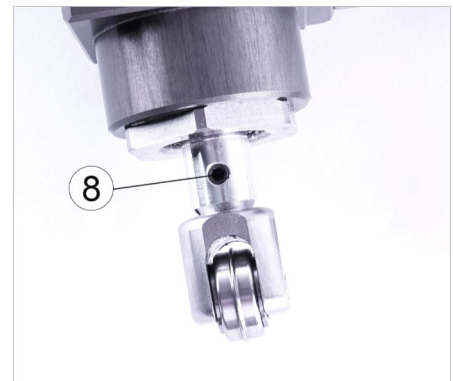

Rýhovací kolo by se mělo ovládat v horní úvrati. Za tímto účelem nastavte rylovací kolo do nejvyšší polohy ručním otáčením ručního kola zdvihového motoru.

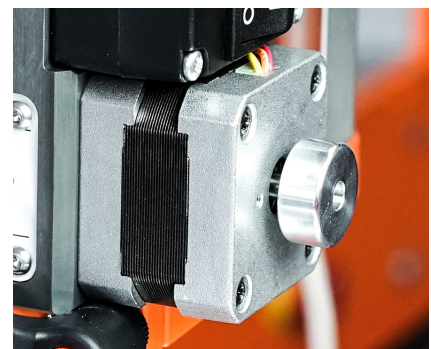

Důležité: Ujistěte se, že zdvihový motor není během rýhování aktivován. Příslušná nastavení je třeba upravit v závislosti na použitém ovládacím / CAM softwaru. Nejprve otestujte svůj program v dostatečné vzdálenosti od obrobku. **Oscilující rýhovací kolečko může vést k poškození stroje a vašeho OTK-3.**